



MOVEMENT

MANUEL D'UTILISATION

INFORMATIONS DE CONTACT

Pour toute question ou intervention de service, **scannez avec votre smartphone le code QR** affiché à l'intérieur du cache de la plinthe avant du lit pour accéder directement à notre site Web, ou consultez celui-ci à l'adresse: **www.move-ment.ch/serviceandsupport**.

Vous pouvez également appeler notre service technique au

+41 44 434 27 76

Lun-Jeu 08:00 - 17:00

Ven 08:00 - 16:00

MOVEment Systems AG
Zürcherstrasse 39
CH-8952 Schlieren

You can also download the instruction manual in other languages by scanning the QR Code or by visiting our website



[www.move-ment.ch/
serviceandsupport](http://www.move-ment.ch/serviceandsupport)

Vous pouvez obtenir le mode d'emploi en d'autres langues en scannant le code QR ou en consultant notre site web

SYMBOLES UTILISÉS



Signale les instructions importantes pour la sécurité. Les respecter pour ne pas risquer de vous blesser ou d'endommager le système ou l'installation.



Signale une manipulation ou une utilisation non autorisée du système. Tenez-en compte pour ne pas risquer de vous blesser ou d'endommager le système ou l'installation!

INTRODUCTION

Merci d'avoir choisi MOVEment pour votre logement. MOVEment est un concept d'aménagement intelligent. Il permet d'appuyer simplement sur un bouton pour faire coulisser des modules d'ameublement et créer différents espaces de vie.

Ce manuel s'adresse aux utilisateurs des systèmes MOVEment. Ces systèmes répondent à des exigences de qualité strictes et sont très simples à utiliser. **Prenez toutefois le temps de lire ce manuel pour vous familiariser avec MOVEment et profiter de toutes ses fonctions.**



Nous vous invitons à lire attentivement ce document avant d'utiliser le système MOVEment.

MODIFICATIONS

Les textes, les photos et les données correspondent à l'état actuel au moment de l'impression du présent manuel. Nous nous réservons le droit de les modifier à des fins d'amélioration.

CHAMP D'APPLICATION

Reportez-vous à la plaque signalétique, qui est située à l'intérieur du rabat de la plinthe avant de l'armoire, pour lire la référence et le numéro de série. Ce manuel s'applique aux systèmes suivants:

Réf.: SELI160, NS: HA013.xxx Réf.: SERE160, NS: HA013.xxx

Réf.: SELI140, NS: HA013.xxx Réf.: SERE140, NS: HA013.xxx

Réf.: JULI160, NS: HA013.xxx Réf.: JURE160, NS: HA013.xxx

Réf.: JULI140, NS: HA013.xxx Réf.: JURE140, NS: HA013.xxx

(xxx = numéro séquentiel, indépendant de la référence).

Les différences entre modèles sont mentionnées dans le texte.

MOV^{ment}



SCÈNE

SOMMAIRE

Utilisation conforme	6
Consignes de sécurité et d'entretien	7
Mise en garde	9
Remarques générales	10
Consignes d'entretien	12
Description du produit	13
Informations complémentaires sur le module Lit	14
Informations complémentaires sur le module Bureau	15
Prises électriques intégrées aux modules	16
Interrupteur principal de MOVEment	16
Fonctionnement	16
Remarque générale	16
Tableau de commande	16
Tableau de commande modèle Senior	17
Tableau de commande modèle Junior	18
Déplacement de module individuel	19
Bouton stop	19
Sécurité enfants	19
Voyant d'état	19
Déplacement manuel des modules	20
Maintenance et réparation	21
Dysfonctionnements et réparation	21
Résolution des dysfonctionnements	24
Élimination	29
Données techniques	29

UTILISATION CONFORME

Il convient d'utiliser les systèmes MOVEment dans le respect des consignes de sécurité et d'entretien, et uniquement aux fins spécifiées. Les dommages occasionnés par une utilisation impropre ou de mauvaises manipulations ne sont pas pris en charge.

Seul le fabricant ou son service après-vente sont habilités à effectuer des réparations, des modifications ou des interventions sur ou dans le système, en particulier sur des pièces mécaniques ou d'alimentation électrique. Toute réparation inadaptée peut provoquer des accidents, des dommages au niveau de l'équipement ou de l'installation et des pannes. En cas de panne, suivez les instructions fournies aux chapitres *Résolution des dysfonctionnements et Maintenance et réparation*.

Il est impératif d'utiliser uniquement des pièces de rechange d'origine.

Conservez soigneusement ce manuel et remettez-le aux tiers auxquels vous livrez le système MOVEment.

CONSIGNES DE SÉCURITÉ ET D'ENTRETIEN

MOVEment est conforme aux normes techniques en vigueur et aux règles de sécurité correspondantes. Il est indispensable de manipuler l'équipement correctement pour éviter tout dommage ou accident.

Veillez à respecter les instructions fournies dans ce manuel!

ATTENTION



Sécurité des enfants et des personnes vulnérables

Cet équipement est utilisable par des enfants à partir de 8 ans et par des personnes présentant des capacités physiques, sensorielles ou mentales réduites ou un manque d'expérience ou de connaissances, à condition qu'ils soient sous la surveillance d'un tiers ou qu'ils aient été initiés à la bonne utilisation de l'équipement et comprennent des dangers éventuels. Les enfants de moins de 8 ans et les personnes souffrant d'un handicap important ne doivent pas avoir accès à l'équipement à moins d'être sous surveillance constante. Les enfants ne doivent pas jouer avec l'équipement. Ils ne doivent pas se charger du nettoyage et de la maintenance. Votre équipement est pourvu d'un dispositif de sécurité enfants devant être activé en leur présence.



Dispositifs de protection

Pour votre sécurité, lors d'un déplacement automatique des modules, des dispositifs de sécurité, tels que la détection de résistance, surveillent les modules et préviennent ainsi les blessures corporelles et les dommages matériels. Les dispositifs de sécurité, tels que l'accouplement à couple, ne doivent pas être démontés ni contournés.



Il est interdit de retirer ou d'ouvrir les caches de protection, à moins que ce manuel n'y invite.



Il est interdit d'arrêter les systèmes de sécurité électriques ou d'enlever le conducteur de protection. Si le câble de raccordement au secteur du système MOVEMENT est endommagé, il doit être remplacé par le fabricant, son service après-vente ou toute autre personne habilitée, afin d'éviter tout danger.



Il est interdit d'utiliser des appareils sources de chaleur ou de flammes à proximité des modules.



Ne pas déposer de liquides sur l'élément de fixation murale.



Pendant le déplacement des modules, personne ne doit se trouver sur, dans ou entre les modules, ou à proximité de l'élément de fixation murale.

MISE EN GARDE



Il est interdit d'escalader les modules ou de s'asseoir sur les espaces de rangement des modules ou l'élément de fixation murale.



La charge maximale par module s'élève à 300 kg. Ne pas dépasser la capacité de charge des étagères, des espaces de rangement et du lit. Les capacités de charge maximales sont les suivantes:

- 20 kg max. par étagère (tous les modules)
- 20 kg max. par tiroir (tous les modules)
- 30 kg max. sur la surface dédiée à la TV (module Lit)
- 30 kg max. sur le bureau (module Bureau)
- 30 kg max. sur le comptoir de cuisine (module Bureau)
- 30 kg max. sur les tringles à vêtements (module Armoire)
- 300 kg max. dans la zone du lit, personnes et literie comprises (module Lit)
- 0 kg sur l'élément de fixation murale

Ne pas poser de poids sur les montants verticaux et horizontaux.



Ne pas fixer d'objets pointus sur les modules. Cela risquerait de les abîmer ou d'entraîner des dysfonctionnements, en particulier dans l'axe du déplacement.



Seuls les animaux ou les oiseaux en cage sont autorisés dans les appartements équipés de systèmes MOVEMENT.



Les systèmes MOVEment sont conçus pour être installés et utilisés en intérieur uniquement.

REMARQUES GÉNÉRALES

- Lors du déplacement des modules, des objets posés sur ou rangés dans les modules peuvent bouger ou basculer. Veillez à protéger les objets fragiles ou contenant des liquides!
- Pour pouvoir faire coulisser les modules, il convient d'avoir rangé tous les objets qui encombrer le sol entre les modules.
- Les objets (couvertures, câbles, etc.), les portes ou les tiroirs ouverts qui dépassent dans le champ de détection des cellules photoélectriques situées sur les côtés des modules peuvent bloquer le déplacement automatique. Le cas échéant, un voyant rouge se met à clignoter sur le tableau de commande du module concerné.
- Avant de faire coulisser les modules, assurez-vous d'avoir refermé toutes les portes et tiroirs, et rangé les objets présents dans le champ de détection des capteurs.
- Les objets qui dépassent des espaces de rangement ou débordent de l'élément de fixation murale risquent d'être endommagés ou d'activer les détecteurs et de bloquer le déplacement automatique des modules.

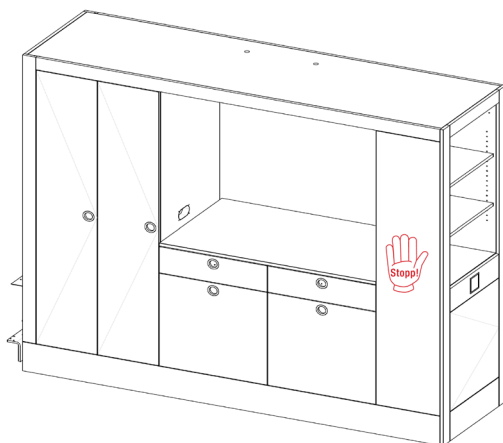

Grâce à la détection de résistance à partir d'une force d'environ 5kg (selon la nature du sol, etc.), les modules s'arrêtent automatiquement.

- Informez-nous lorsque le système présente des signes de dommage ou d'usure.
- Pour l'entretien, les réparations et la maintenance, le locataire doit garantir l'accès au système MOVEMENT ainsi qu'à la fixation murale et aux ouvertures d'entretien.
- Il convient de retirer les sources de courant externes, les appareils et les câbles avant et pendant le nettoyage.
- Le module ne doit pas être déplacé à la main pendant le trajet électrique.

CONSIGNES D'ENTRETIEN

- **Veillez à la propreté du sol dans le champ des modules coulissants pour éviter tout rayure ou détérioration.**
- Attention à ne laisser pénétrer ni liquides, ni humidité dans les modules et dans l'élément de fixation murale.
- Le savon, les sprays, les solvants et les produits abrasifs sont à bannir!
- Le locataire doit éliminer entièrement et instantanément les liquides collants et les saletés sur le sol. Si les galets avant nécessitent un nettoyage spécial, **scannez avec votre smartphone le code QR affiché à l'intérieur du cache de la plinthe avant du lit et remplissez le formulaire à l'adresse: www.move-ment.ch/serviceand-support**. Si vous n'avez pas accès à Internet, appelez-nous au numéro d'assistance indiqué plus haut.



Avant le nettoyage des galets, actionnez l'interrupteur principal pour désactiver le système dans votre appartement, afin d'éviter toute manœuvre accidentelle durant le nettoyage.

DESCRIPTION DU PRODUIT

Les appartements équipés de systèmes MOVEment sont tous conçus selon les mêmes principes. Les modules coulissants et l'élément de fixation murale se trouvent entre la salle d'eau et la cuisine. La salle d'eau et la cuisine sont fixes et ne font pas partie du système MOVEment.

- Le modèle **Senior** comprend les modules suivants:
module Lit (140 ou 160 cm), module Armoire senior, module Bureau, fixation murale.
- Le modèle **Junior / Junior+** comprend les modules suivants:
module Lit (140 ou 160 cm), module Armoire junior, fixation murale.

Vue du modèle MOVEment Senior à gauche

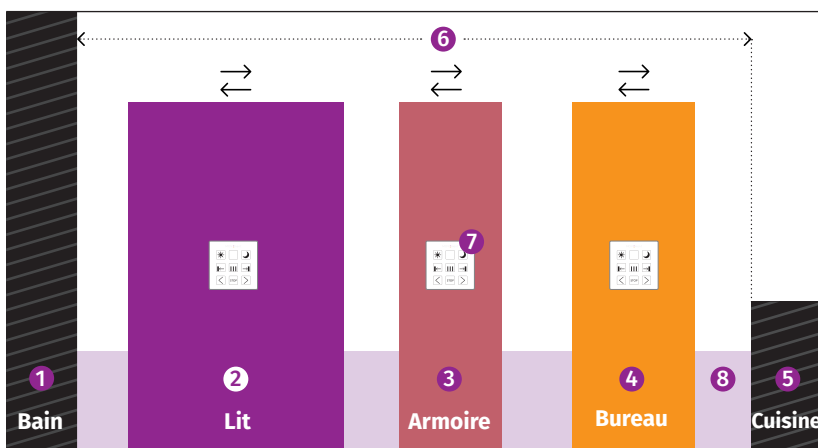

- ① Salle de Bain ② Module-Lit ③ Module Armoire ④ Module-Bureau (seulement Modèle Senior)
- ⑤ Cuisine ⑥ Niche ⑦ Commande ⑧ Fixation murale

INFORMATIONS COMPLÉMENTAIRES SUR LE MODULE LIT

Le module Lit permet d'accueillir le matelas de l'utilisateur (non compris dans le système MOVEMENT) dans un cadre aux dimensions suivantes:

- Module Lit 140: longueur env. 204 cm / largeur env. 143 cm
- Module Lit 160: longueur env. 204 cm / largeur env. 163 cm
- Pourvu d'un sommier à lattes standard, le cadre accueille des matelas d'une épaisseur minimum de 18 cm.

Le module Lit est équipé d'une triple prise électrique (230 V) et de deux prises LAN (RJ 45). Vous pouvez raccorder les prises LAN à votre routeur au niveau du tableau électrique avec des câbles patch LAN (non compris dans le système MOVEMENT).

Les dimensions de la niche accueillant le téléviseur de l'utilisateur (non compris dans le système MOVEMENT) sont les suivantes:

- Module Lit 140: hauteur env. 73 cm / largeur env. 130 cm / profondeur env. 30 cm
- Module Lit 160: hauteur env. 73 cm / largeur env. 150 cm / profondeur env. 30 cm

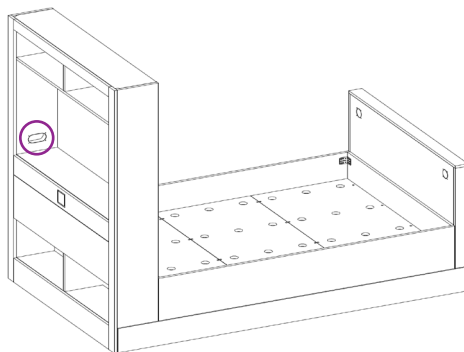

INFORMATIONS COMPLÉMENTAIRES SUR LE MODULE BUREAU

Le module Bureau (disponible uniquement dans le modèle Senior) dispose d'une triple prise électrique (230 V) au niveau de l'espace de travail et d'une prise simple (230 V) à l'arrière de la tablette de travail coulissante.

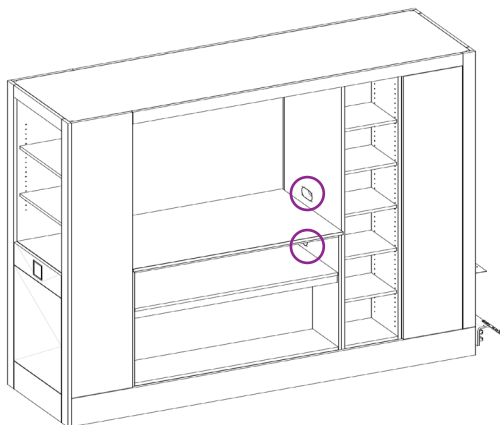

Le module de bureau+ (inclus uniquement dans le modèle Junior+) est équipé d'une triple prise (230 V) au niveau du plan de travail.

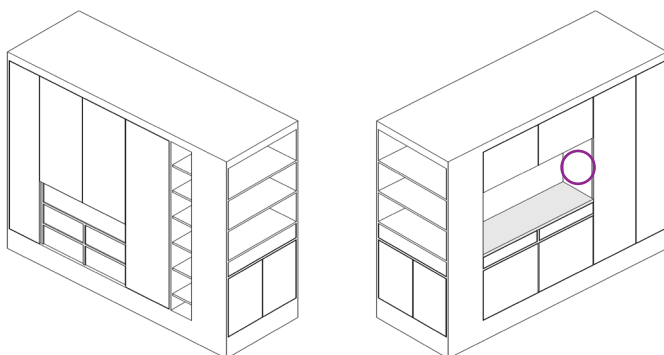

PRISES DES MODULES



Les prises 230 V du module Lit et du module Bureau (pour ce dernier uniquement dans le modèle Senior) bénéficient toutes d'une protection 13 A. Les appareils branchés sur ces prises ne doivent pas dépasser cette valeur au total.

INTERRUPTEUR PRINCIPAL DE MOVEMENT



L'interrupteur principal de mise en marche de MOVement se situe à côté de la porte d'entrée. En position «O», il coupe le courant qui alimente le déplacement et la surveillance du système MOVement. Les prises des modules continuent quant à elles d'être alimentées.

DÉPLACEMENT AUTOMATIQUE DE MODULE

REMARQUE GÉNÉRALE

Pour des raisons de sécurité, la distance entre les modules et par rapport à la salle de bain et la cuisine n'est jamais inférieure à 4 cm environ.

TABLEAU DE COMMANDE

Un tableau de commande figure à l'avant de chaque module. En mode veille, seul le logo MOVement est éclairé. Le tableau de commande intègre un capteur de proximité qui active l'éclairage des boutons.

TABLEAU DE COMMANDE MODÈLE SENIOR

permet de sélectionner des positions de module prédéfinies, mais aussi de positionner chaque module individuellement.

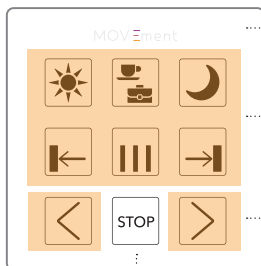

Voyant d'état
(visible uniquement lorsque le système est en service)

Réglages prédéfinis

Déplacement de module individuel

Bouton-Stop

Quotidien



Journée de travail

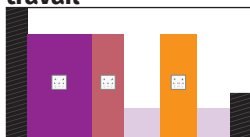

Nuit



Tous les Modules à gauche



Position neutre

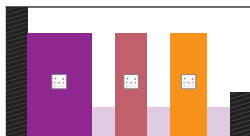

Tous les Modules à droite

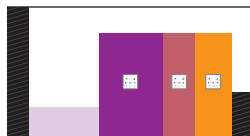

Appuyez sur n'importe quel bouton pour stopper le déplacement automatique d'un module à tout instant.

TABLEAU DE COMMANDE MODÈLE JUNIOR

Il existe quatre positions de module prédéfinies. Appuyez sur un bouton pour déplacer les deux modules dans la position correspondante.

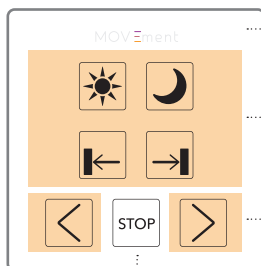

Voyant d'état
(visible uniquement lorsque le système est en servie)

Réglages prédéfinis

Déplacement de module individuel

Bouton-Stop

Quotidien



Nuit

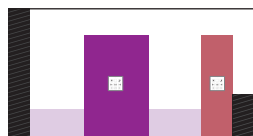

**Tous les Modules
à gauche**



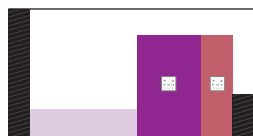

**Tous les Modules
à droite**



Appuyez sur n'importe quel bouton pour stopper le déplacement automatique d'un module à tout instant.

DÉPLACEMENT DE MODULE INDIVIDUEL

  Appuyez sur les boutons de flèche pour déplacer chaque module individuellement dans la direction souhaitée. Pour stopper le déplacement, appuyez sur n'importe quel bouton sur le même module.

BOUTON STOP

Appuyez sur le bouton Stop durant le déplacement pour interrompre instantanément le mouvement des modules.

SÉCURITÉ ENFANTS

Pour activer la sécurité enfants, appuyez sur les quatre boutons extérieurs pendant au moins 2 secondes. Le voyant d'état devient alors bleu.

Pour désactiver la sécurité enfants, appuyez sur les quatre boutons extérieurs jusqu'à ce que le voyant d'état bleu s'éteigne.

Version Senior

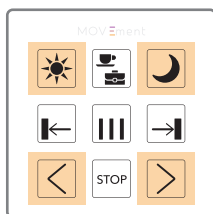

Version Junior

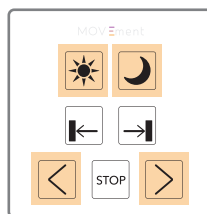

VOYANT D'ÉTAT

En temps normal, le témoin d'état n'est pas visible. Lorsque le voyant est allumé, cela signifie que le déplacement automatique des modules est impossible pour le moment (voir chapitre Résolution des dysfonctionnements).

DÉPLACEMENT MANUEL DES MODULES



Ne déplacez manuellement les modules que si le déplacement automatique est impossible!



Assurez-vous qu'il n'y ait personne et aucun objet dans et entre les modules et que toutes les portes et tiroirs du module soient fermés pour éviter tout dommage corporel ou matériel.



Le module ne doit pas être déplacé à la main pendant le trajet électrique.



Fonctionnement
Réglez l'interrupteur principal sur «0» pour couper le système (cet interrupteur se trouve à côté de la porte d'entrée).

- Les modules du système MOVEment peuvent être déplacés manuellement. Tirez ou poussez le module jusqu'à la position souhaitée.
- Vous ne devez déplacer les modules manuellement qu'à titre exceptionnel, uniquement si le système ne peut pas être commandé électriquement.
- Il est interdit de déplacer manuellement les modules pendant le déplacement automatique. Cela pourrait endommager le moteur!

Si, lors du déplacement automatique, le module s'arrête après un court instant et ne se déplace pas jusqu'à la position souhaitée, il faut le déplacer manuellement de quelques centimètres. Puis éteindre l'interrupteur principal et le rallumer après quelques instants. Le module peut ensuite être à nouveau commandé via le panneau de commande.

MAINTENANCE ET RÉPARATION

Des interventions de maintenance et de service régulières garantissent le fonctionnement fiable et sans faille du système MOVEment.

Nous vous informerons en temps opportun de chaque intervention de maintenance requise et fixerons ensemble un rendez-vous. Veillez à libérer l'accès à l'élément de fixation murale et aux ouvertures de maintenance de chaque module.

DYSFONCTIONNEMENTS ET RÉPARATION

Le chapitre Résolution des dysfonctionnements doit vous permettre de résoudre par vous-même les petits incidents. Vous éviterez ainsi de recourir à un technicien de service et de supporter les frais hors garantie correspondants.

En cas de panne plus importante ou récurrente, que vous ne pouvez résoudre vous-même, **scannez avec votre smartphone le code QR affiché à l'intérieur du cache de la plinthe avant du lit** et remplissez le formulaire à l'adresse: **www.move-ment.ch/serviceandsupport**. Si vous n'avez pas accès à Internet, appelez-nous au numéro d'assistance indiqué plus haut.

Munissez-vous de la référence et du numéro de série (NS). Vous les trouverez sur la plaque signalétique dans le module Armoire. Pour accéder à la plaque signalétique, ouvrez le rabat de la plinthe avant comme pour le déplacement manuel des modules.

Référence: _____

Numéro de série (NS): _____

Un technicien de service se présentera chez vous au plus tard un jour après réception de votre message.



RÉSOLUTION DES DYSFONCTIONNEMENTS

Problème

Solutions possibles

Le tableau de commande ne réagit pas



Vérifiez l'interrupteur principal et les fusibles dans le tableau électrique de l'appartement. Redémarrez le système de la façon suivante: tournez l'interrupteur principal en position «0» (l'interrupteur se trouve à côté de la porte d'entrée). Attendez quelques secondes. Puis remettez l'interrupteur sur «I» pour redémarrer le système. Si le tableau de commande ne réagit toujours pas malgré vos efforts, **scannez avec votre smartphone le code QR affiché à l'intérieur du cache de la plinthe avant du lit et/ou remplissez le formulaire à l'adresse: [www.move-movement.ch/ serviceandsupport](http://www.move-movement.ch/serviceandsupport)**. Si vous n'avez pas accès à Internet, appelez-nous au numéro d'assistance indiqué plus haut. Pour pouvoir déplacer malgré tout les modules, utilisez la clé à cliquet selon les indications fournies au chapitre Déplacement manuel des modules.

Les modules ne bougent pas / n'avancent pas jusqu'à la position prévue et le voyant d'état

Voir solutions suivantes:

RÉSOLUTION DES DYSFONCTIONNEMENTS

Problème

Solutions possibles

Statusanzeige

Le voyant d'état clignote rouge (pendant env. 5 sec. après activation d'un bouton de déplacement)

Le système s'arrête lorsqu'il détecte des objets qui opposent une résistance au sens de la marche. À partir d'une certaine force exercée dans le sens inverse de la marche, le système s'arrête automatiquement pour des raisons de sécurité et le panneau de commande s'allume sur le module où la résistance a été détectée. Sur les autres modules, le panneau de commande ne s'allume que d'une faible lumière rouge. Vérifiez si une porte est ouverte ou si un tiroir est sorti, puis fermez les portes et les tiroirs. Veillez à ce qu'aucun objet ne se trouve entre les modules, ce qui pourrait provoquer une collision et déclencher la détection de résistance.

Le voyant d'état est rouge en continu

Erreur système.

Redémarrez le système de la façon suivante: tournez l'interrupteur principal en position «0» (il se trouve à côté de la porte d'entrée).

Attendez quelques secondes. Remettez

RÉSOLUTION DES DYSFONCTIONNEMENTS

Problème	Solutions possibles
	<p>l'interrupteur sur «I» pour redémarrer le système. Si ces mesures ne donnent pas le résultat attendu, scannez avec votre smartphone le code QR affiché à l'intérieur du cache de la plinthe du lit et/ou remplissez le formulaire à l'adresse: www. move-ment.ch/service-andsupport.</p> <p>Si vous n'avez pas accès à Internet, appelez-nous au numéro d'assistance indiqué plus haut.</p> <p>Pour pouvoir déplacer malgré tout les modules, utilisez la clé à cliquet selon les indications fournies au chapitre Déplacement manuel de module.</p>
Le voyant d'état est bleu	Sécurité enfants active: pour la désactiver, voir le chapitre Sécurité enfants.
Les prises et la lumière ne fonctionnent pas	Vérifiez les fusibles dans le tableau électrique de l'appartement.
Sol souillé sur le devant	Le locataire doit éliminer entièrement et instantanément les liquides collants et les saletés sur le sol. Si les galets avant nécessitent un nettoyage

RÉSOLUTION DES DYSFONCTIONNEMENTS

Problème	Solutions possibles
	<p>spécial, scannez avec votre smartphone le code QR affiché à l'intérieur du cache de la plinthe avant du lit et/ou remplissez le formulaire à l'adresse: www.move-ment.ch/serviceand-support. Si vous n'avez pas accès à Internet, appelez-nous au numéro d'assistance indiqué plus haut.</p>
Des objets sous les modules bloquent le déplacement automatique	<p>Essayez de récupérer les objets à l'aide d'un outil plat. Si cela n'est pas possible, scannez avec votre smartphone le code QR affiché à l'intérieur du cache de la plinthe avant du lit et/ou remplissez le formulaire à l'adresse: www.move-ment.ch/serviceandsupport.</p> <p>Si vous n'avez pas accès à Internet, appelez-nous au numéro d'assistance indiqué plus haut.</p>
Les modules s'arrêtent dans la mauvaise position	<p>Redémarrez le système de la façon suivante: tournez l'interrupteur principal en position «0» (il se trouve à côté de la porte d'entrée).</p>

RÉSOLUTION DES DYSFONCTIONNEMENTS

Problème	Solutions possibles
	<p>Attendez quelques secondes. Remettez l'interrupteur sur «I» pour redémarrer le système.</p> <p>Si l'opération ne donne pas le résultat attendu, scannez avec votre smartphone le code QR affiché à l'intérieur du cache de la plinthe avant du lit et/ou remplissez le formulaire à l'adresse: www. move-ment.ch/serviceandsupport.</p> <p>Si vous n'avez pas accès à Internet, appelez-nous au numéro d'assistance indiqué plus haut.</p>
Le système de sécurité bloque le fonctionnement	<p>Redémarrez le système de la façon suivante: tournez l'interrupteur principal en position «0» (il se trouve à côté de la porte d'entrée). Attendez quelques secondes. Remettez l'interrupteur principal sur «I» pour redémarrer le système.</p> <p>Si l'opération ne donne pas le résultat attendu, scannez avec votre smartphone le code QR affiché à l'intérieur du cache de la plinthe avant du lit et/ou remplissez le</p>

RÉSOLUTION DES DYSFONCTIONNEMENTS

Problème

Solutions possibles

formulaire à l'adresse: [www. move-ment.ch/serviceandsupport](http://www.move-ment.ch/serviceandsupport).

Si vous n'avez pas accès à Internet, appelez-nous au numéro d'assistance indiqué plus haut.

ÉLIMINATION

Le bailleur se charge de l'élimination des systèmes MOVEment, conformément aux procédés applicables. Les composants électriques sont à éliminer séparément.

DONNÉES TECHNIQUES

Désignation

Valeur

Tension d'alimentation

220 – 240 VCA_RMS, 50 Hz

Puissance absorbée

Puissance maximale < 170 W

Charge maximale

300 kg par module



SCÈNE FICTIVE

MOV^Ement



MOVEment Systems AG

Zürcherstrasse 39
CH-8952 Schlieren

info@move-ment.ch
www.move-ment.ch

Version 6.0 mars/2026 | Motta 48, Genève
Copyright © 2019 MOVEment Systems AG

